

**Especificaciones:**

<b>Tipo de quemador</b>	<b>Capacidad</b>	
<b>ECO 55 GC 3 NG</b>	<i>mín. kcal/hora</i>	<i>máx. kcal/hora</i>
	<b>258</b>	<b>1.720.000</b>
	<i>mín. kilovatios</i>	<i>máx. kilovatios</i>
	<b>300</b>	<b>2000</b>
	<b>Consumo de Gas Natural</b>	
	<i>mín. Nm<sup>3</sup>/h</i>	<i>máx. Nm<sup>3</sup>/h</i>
	<b>31,27</b>	<b>208,48</b>
	<b>Emisiones de NOx</b>	
	<i>mín. Nm<sup>3</sup>/h</i>	<i>máx. Nm<sup>3</sup>/h</i>
	<b>11,47</b>	<b>76,44</b>
	<b>Potencia del motor del ventilador</b>	
	<i>kilovatios</i>	
<b>3</b>		
<b>Tensión a 50 Hz</b>		
<b>VAC</b>		
<b>3N 400</b>		

**ECO 55 G C 3 NG**



**Dimensiones:**

*	L	gmin	Gmáx	H	k	B	C	ØP_	METRO	BILIS	ØD1
ECO 55 GC3 NG	1330	280	440	930	450	1075	440	18	275	218	236

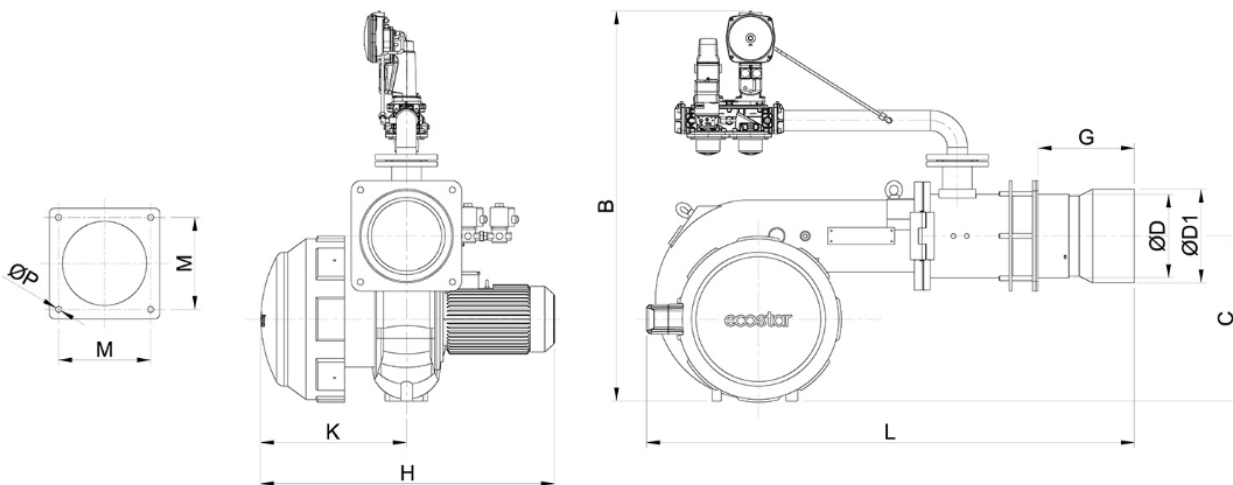

\* Todas las dimensiones están en mm.

para más información visita nuestra pagina web.

[www.denterprise.com.mx](http://www.denterprise.com.mx)